

FEMOX

SpiraPave®

Support pour pavages
et planchers en bois

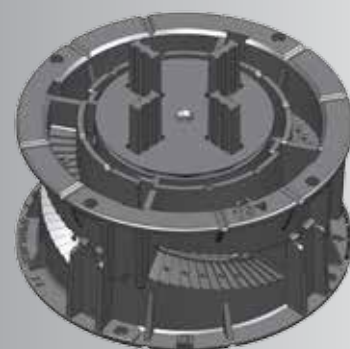

VersiJack®

Support pour pavages
et planchers en bois

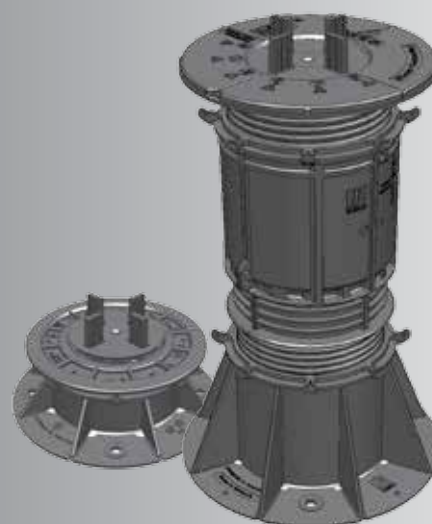

VersiPave®

Support pour pavages

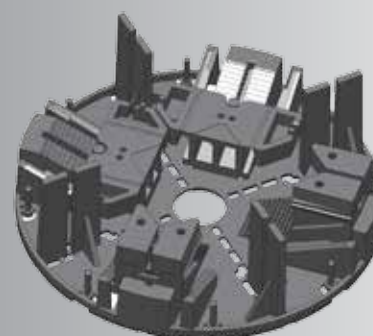



Création d'espaces où
l'urbain rencontre la nature.

SpiraPave®

Support pour pavages
et plancher en bois



Notre innovation, votre solution.

Les plots SpiraPave® sont conçus pour vous fournir des solutions flexibles et rentables pour vos applications de support de terrasses surélevées et planchers en bois dans un environnement écologique. Cette solution vous offre un espace pour dissimuler les différents accès techniques, améliore l'isolation thermique et sonore et facilite le drainage en surface tout en permettant l'étanchéité et l'accès aux accès techniques.

Spécifications techniques

Matériau	Polypropylène
Gamme de hauteur¹	12mm à 119mm
Résistance maximum à la compression¹	20kN
Diamètre de la base	154mm 172mm avec correcteur de pente
Hauteur des écarteurs	12 / 15 / 25mm
Épaisseur des écarteurs	2 ⁵ / 3 ² / 4 ⁴ / 5 ⁴ / 6 ³ / 8 ³ / 10 ⁴ mm
Palier de réglage	1mm
Support chevron	de 35mm à 80mm (largeur du chevron)
Résistance biologique et chimique	Résistant aux moisissures, algues, alcalis et bitumes

¹Varie en fonction des différentes combinaisons hauteurs : ² 15mm & 25mm ³ 15mm ⁴ 25mm ⁵ 12mm & 25mm

Accessoires



Schéma des hauteurs SpiraPave®



SpiraPave®

Les plots SpiraPave® sont basés sur un design unique de palier pour supporter des terrasse surélevées en dalles ou planchers de bois. Cette solution vous offre un espace pour dissimuler les différents accès techniques, améliore l'isolation thermique et sonore et facilite le drainage en surface tout en permettant l'étanchéité et l'accès aux accès techniques. Il réduit également l'efflorescence et la croissance des algues et réduit les coûts d'installation du pavage.

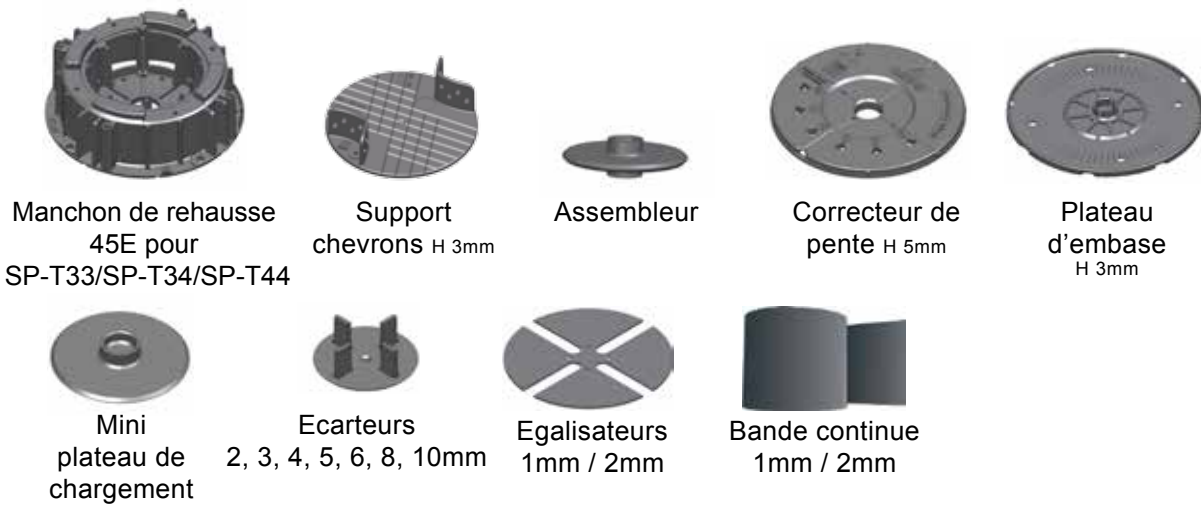
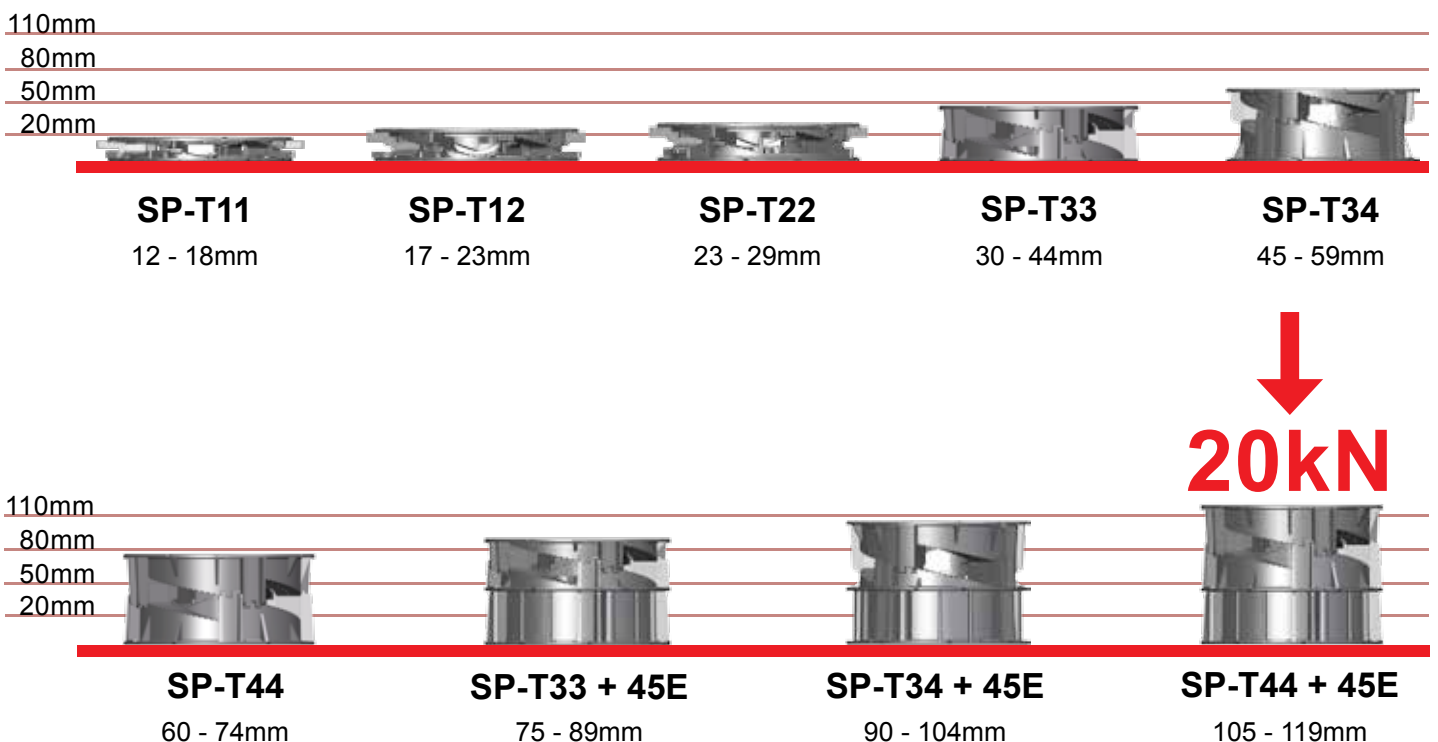
Informations sur SpiraPave®

SpiraPave® est un plot réglable en hauteur et corrigeant les pentes conçu pour supporter des planchers en dalles ou en bois et permettant de réduire les coûts de matériau, de mise en œuvre et offrant un cycle de vie et de cycle de vie avantageux.

La gamme des hauteurs de SpiraPave® va de 12 à 74 mm avec des paliers de 1mm. L'utilisation d'un manchon de rehausse SP-45E permet d'obtenir une hauteur supplémentaire de 45 mm.

SpiraPave® est utilisé dans des applications pour réalisation de balcon, abords de piscines et cours. Les accessoires disponibles sont les correcteurs de pente (à placer sous ou sur le plot), les écarteurs, les manchons de rehausse, les embases et supports pour chevrons.

Avantages

- Hauteur minimum basse de 12 mm
- Réglage précis par palier de 1 mm
- Correcteur de pente à placer sous ou sur le plot.

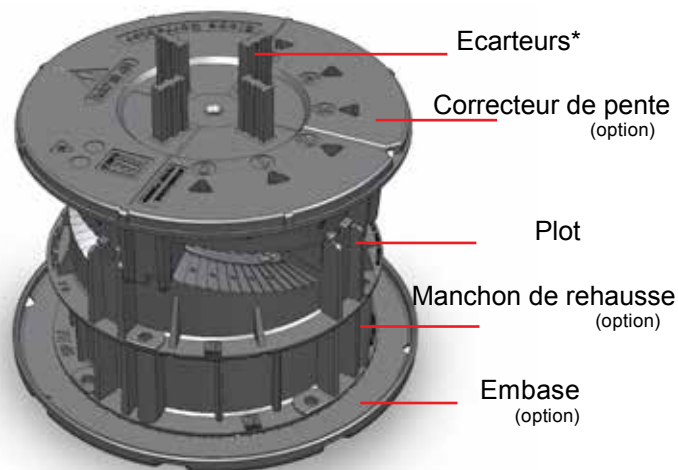

* ou support pour chevrons

- Installation facile et légère, coûts d'installation réduits.
- Fabriqués 100% à partir de matériaux recyclés
- Conforme à la norme Green Building



Caractéristiques distinctives

Hauteur minimum

Hauteur minimum de 12mm avec paliers réglables de 1 mm.

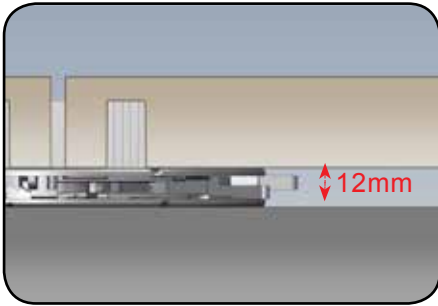

Correcteur de pente

Utilisé sous ou sur le plot pour compenser des pentes jusqu'à 5%.

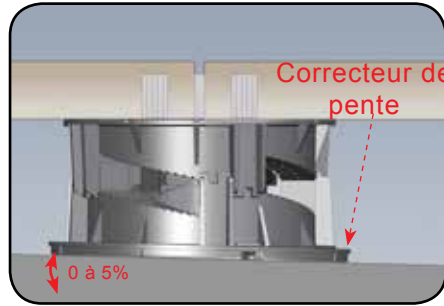

Supports pour chevrons

Adaptés pour des chevrons de 35 à 80 mm d'épaisseur afin de les tenir fermement en place.

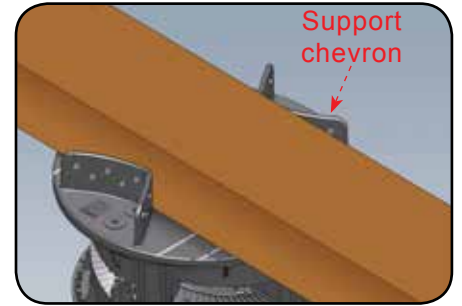

Extension de hauteur

Possible hauteur additionnelle de 45 mm à l'aide du manchon de rehausse type SP-45E.

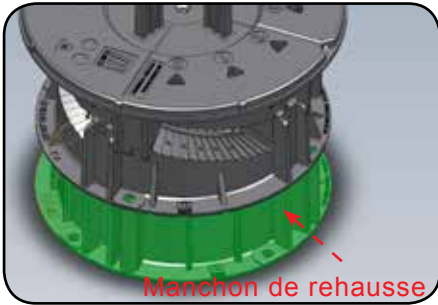

Stabilité

La hauteur demandée est sécurisée à l'aide de goupille de verrouillage en acier.

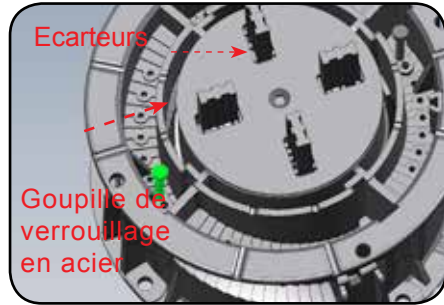

Ecarteurs à angles variables

Les écarteurs à angles variables permettent de recevoir jusqu'à 8 dalles avec des angles de coin différents. (Article sur demande)

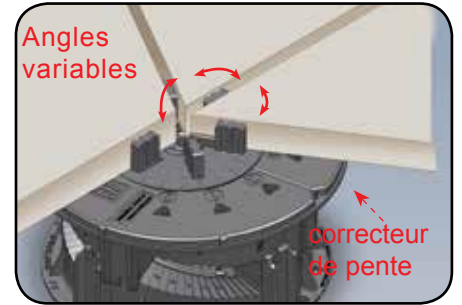

Projets

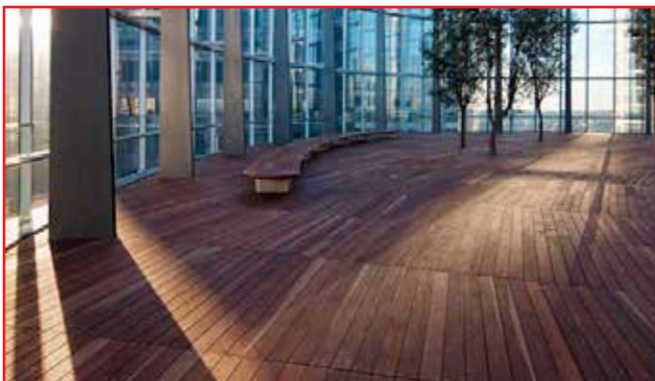

1 Bligh Street, Australien



W Residences, Singapour



The Orchard Residences, Singapour



The Marq on Paterson Hill, Singapour



Création d'espaces où
l'urbain rencontre la nature.

VersiJack®

Support pour pavages ou
planchers de bois

Notre innovation, votre solution.

VersiJack® est une nouvelle génération de plots. Les plots Siprapave sont conçus pour vous fournir des solutions flexibles et rentables pour vos applications de support de terrasses surélevées et planchers en bois. Cette solution vous offre un espace pour dissimuler les différents accès techniques, améliore l'isolation thermique et sonore et facilite le drainage en surface tout en permettant l'étanchéité et l'accès aux accès techniques.

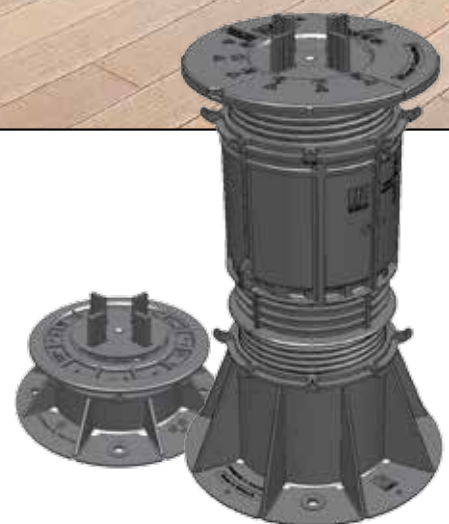

Spécifications techniques

Matériau	Polypropylène recyclé
Gamme de hauteur¹	De 37mm à 1016mm
Résistance maximum à la compression¹	15kN
Correcteur de pente	0 à 5% par palier de 1%
Diamètre de la base	189mm (VJ-F1/VJ-F2/VJ-F3) 202mm (VJ-F4/VJ-F5 et plus) 226mm (avec correcteur de pente (Série-C) sous le plot)
Hauteur des écarteurs	12 / 15 / 25mm
Epaisseur écarteurs	2 ⁵ / 3 ² / 4 ⁴ / 5 ⁴ / 6 ³ / 8 ³ / 10 ⁴ mm
Support chevron	De 35 à 80 mm (largeur du chevron)
Résistance biologique et chimique	Résistant aux moisissures, algues, alcalis et bitumes

¹Varie en fonction des différentes combinaisons hauteurs : ² 15mm & 25mm ³ 15mm ⁴ 25mm ⁵ 12mm & 25mm

Accessoires



VJ-117B avec correcteur de pente sous le plot



Correcteur de pente (à placer sur le plot) H 5mm



Support pour chevrons H 5mm



Egalisateurs 1mm / 2mm



Bande continue 1mm / 2mm



Ecarteurs 2,3,4,5,6,8,10mm

Schémas des plots VersiJack®

↓
15kN

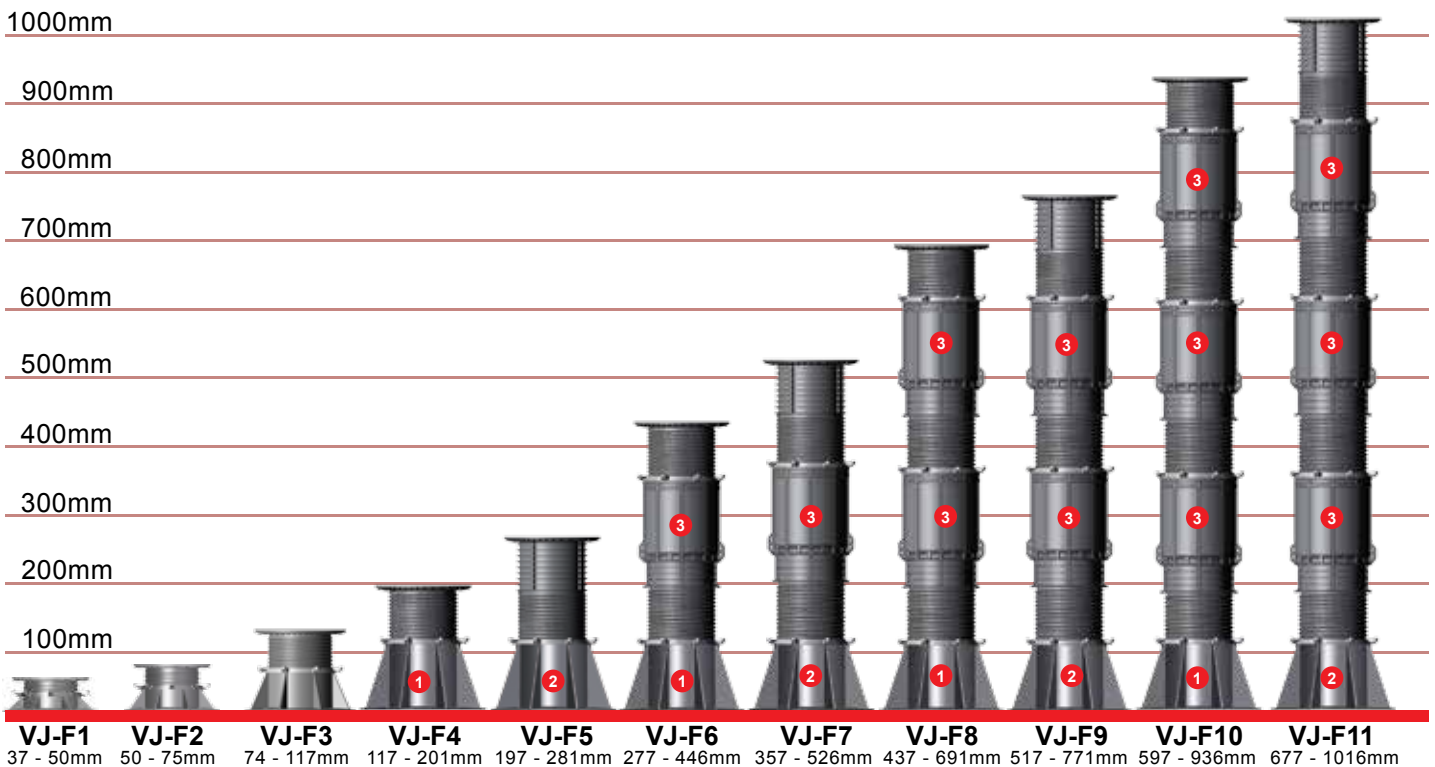

Avec correcteur de pente sous le plot *

Modèle	Hauteur (mm)	Écarteurs (mm)
VJ-C4	125 - 209	-
VJ-C5	205 - 289	-
VJ-C6	285 - 454	-
VJ-C7	365 - 534	-
VJ-C8	445 - 699	-
VJ-C9	525 - 779	-
VJ-C10	605 - 944	-
VJ-C11	685 - 1024	-

1 VJ-F4

2 VJ-F5

3 VJ-245E

VersiJack®

VersiJack® est une nouvelle génération de plots conçus pour vous fournir des solutions flexibles et rentables pour vos applications de support de terrasses surélevées et planchers en bois. Cette solution vous offre un espace pour dissimuler les différents accès techniques, améliore l'isolation thermique et sonore et facilite le drainage en surface tout en permettant l'étanchéité et l'accès aux accès techniques.

Information sur VersiJack®

VersiJack® est un plot réglable en hauteur et corrigeant les pentes conçu pour supporter des planchers en dalles ou en bois et permettant de réduire les coûts de matériaux, de mise en œuvre et offrant un cycle de vie et de cycle de vie avantageux.

Il adresse une large gamme de hauteur, de 37 à 1016 mm, utilisant trois composants principaux (base, manchon de rehausse et tête).

Les accessoires disponibles sont des correcteurs de pente à placer sous ou sur le plot; des écarteurs; des manchons de rehausse et des supports pour chevrons.

Avantages

- Facile et léger à installer
- Augmentation progressive des hauteurs
- Correcteurs de pentes sous et sur le plot
- Conforme à la norme Green Building
- Fabriqué à partir de plastiques recyclés
- Facile à enlever et à réutiliser

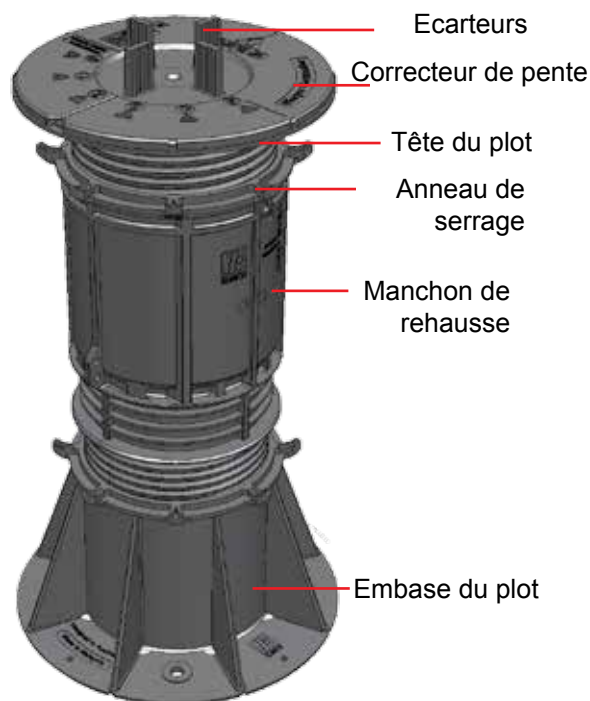

Avantage pour la pose

VersiJack® offre une alternative rapide à installer aux piliers en béton ou métalliques classiques.

Il permet des réglages progressifs de la hauteur. La hauteur demandée est sécurisée grâce à l'anneau de serrage intégré.

La large embase plate et de forme ronde ne pénètre pas les membranes d'étanchéité ne compromettant donc pas leur imperméabilité. La conception de la bride de base empêche la stagnation de l'eau et la reproduction de parasites.

L'outil tournant spécifique au VersiJack connecté à une perceuse électrique permet d'effectuer les réglages avec un minimum d'effort.



Outil de tournage, réduit considérablement le temps de réglage des hauteurs.



Caractéristiques distinctives

Correcteur de pente placé sur le plot

Ce correcteur de pente permet de compenser jusqu'à 5 % de pente, garantissant le niveau fini du pavage sur une surface en pente.

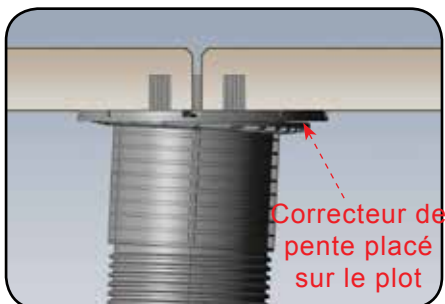

Correcteur de pente placé sous le plot

Ce correcteur de pente permet de garder fermement le plot en place tout en proposant une inclinaison jusqu'à 5 %.

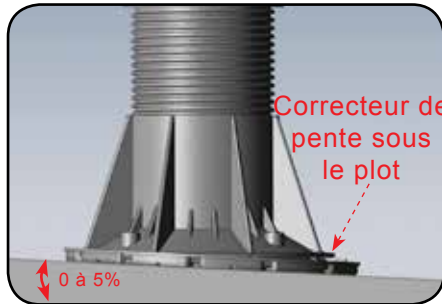

Ecarteurs

Les écarteurs permettent d'uniformiser les espaces entre les dalles. Ils sont prévus pour des épaisseurs de joint de 2 à 10 mm.

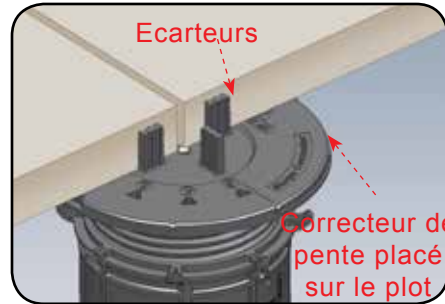

Supports pour chevrons

Les supports pour chevrons peuvent recevoir des chevrons entre 35 et 80 mm d'épaisseur afin de les maintenir fermement en place.

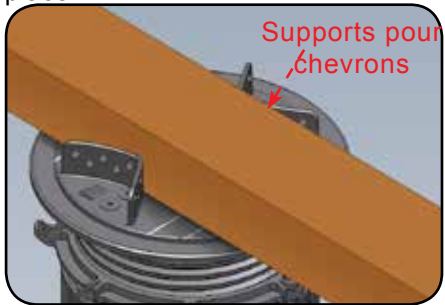

Anneau de serrage

L'anneau de serrage assure la hauteur demandée au plot. Facile à enlever si nécessaire.



Ecarteurs à angles variables

Ces écarteurs permettent de supporter jusqu'à 8 dalles à angles de coin différents.

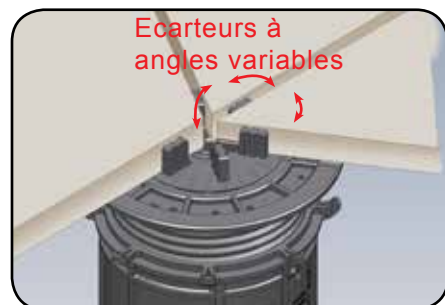

Projets



Melbourne Convention Centre, Australien



Nanyang Technological University, Singapour



Sentosa Boardwalk, Singapour



Asy-Syakirin Mosque, Malaysia

Entretoise mural

L'entretoise mural est conçu pour l'utilisation sur plots afin de garantir un joint permanent compressible sur les côtés des installations où les pavés sont posés contre un mur ou un montant. Il permet de prévenir contre tout dommage de la membrane d'étanchéité et facilite le drainage.

Entretoise mural

Il est utilisé sur les plots supportant des pavés en béton, pierre, tuile, ou bois. La fonction de cet entretoise est de garantir un espace entre le pavage et le mur ou montant et permettre l'expansion ou la contraction ainsi les mouvements des pavés engendrés par le trafic.

L'entretoise Femox offre un joint ne dépassant pas la surface pavée lorsque l'on l'utilise avec des pavés de minimum 12 mm d'épaisseur.

Deux écarteurs présents sur l'entretoise Femox maintiennent un espace constant entre les pavés et gardent les pavés centrés sur le plot. Ces écarteurs sont amovibles pour les applications en coin de mur.

L'entretoise Femox s'installe rapidement en le plaçant sur la tête du plot lors du positionnement des pavés. Ils ne s'érodent pas en raison de l'expansion ou de la contraction, à la différence d'entretoise clipsée.

Fabriqués à partir de polypropylène recyclé et de couleur noire, cet entretoise est le complément idéal aux plots VersiJack et SpiraPave fournissant une solution parfaite pour une installation de pavage surélevé.

Avantages

- S'adapte aux plots VersiJack & SpiraPave ainsi qu'à d'autres plots
- Convient pour tout type de dalles
- Maintient les espaces du périmètre et entre les dalles
- L'entretoise ne s'érode lors des contractions
- L'entretoise est flexible avec des arrêtes arrondies afin de protéger la membrane d'étanchéité
- L'entretoise est invisible en surface
- Installation simple et peu coûteuse
- Ecologique

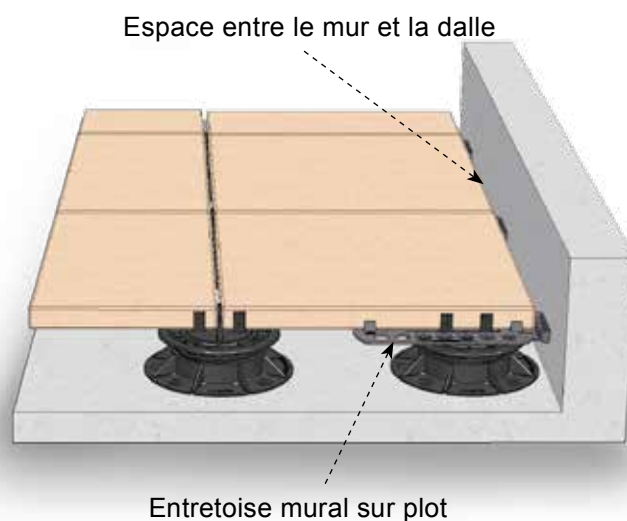
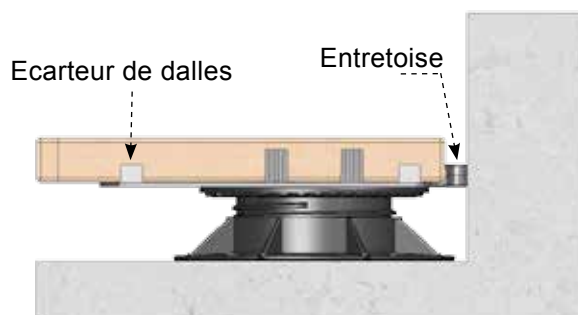
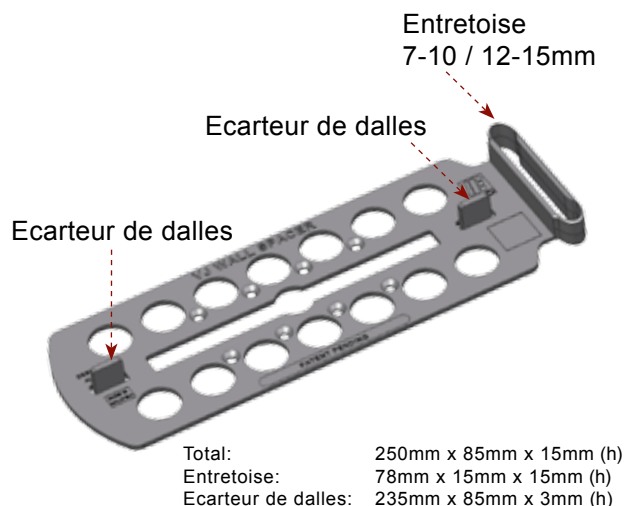



Création d'espaces où
l'urbain rencontre la nature.

VersiPave®

Support pour pavage



Notre innovation, votre solution.

Les plots VersiPave® sont conçus pour vous fournir des solutions flexibles et rentables pour vos applications de support de terrasses surélevées de façon écologique. Cette solution vous offre un espace pour dissimuler les différents accès techniques, améliore l'isolation thermique et sonore et facilite le drainage en surface tout en permettant l'étanchéité et l'accès aux accès techniques.

Spécifications techniques

Matériau	Polypropylène recyclé
Gamme de hauteur	De 24mm à 105mm
Résistance maximum à la compression¹	
si la charge est placée sur les 4 calles	25kN
si la charge est placée sur une seule calle	~8kN
Diamètre de la base	162mm
Hauteur des écarteurs	30mm - 10mm
Épaisseur écarteurs	4mm (écart entre les dalles)
Pallier d'ajustement	1mm
Résistance biologique et chimique	Résistant aux moisissures, algues, alcalis et bitumes

¹varie en fonction des différentes combinaisons de hauteurs

Accessoires



20E Manchon de rehausse



40E Manchon de rehausse



Assembleur

Schéma des hauteurs VersiPave®

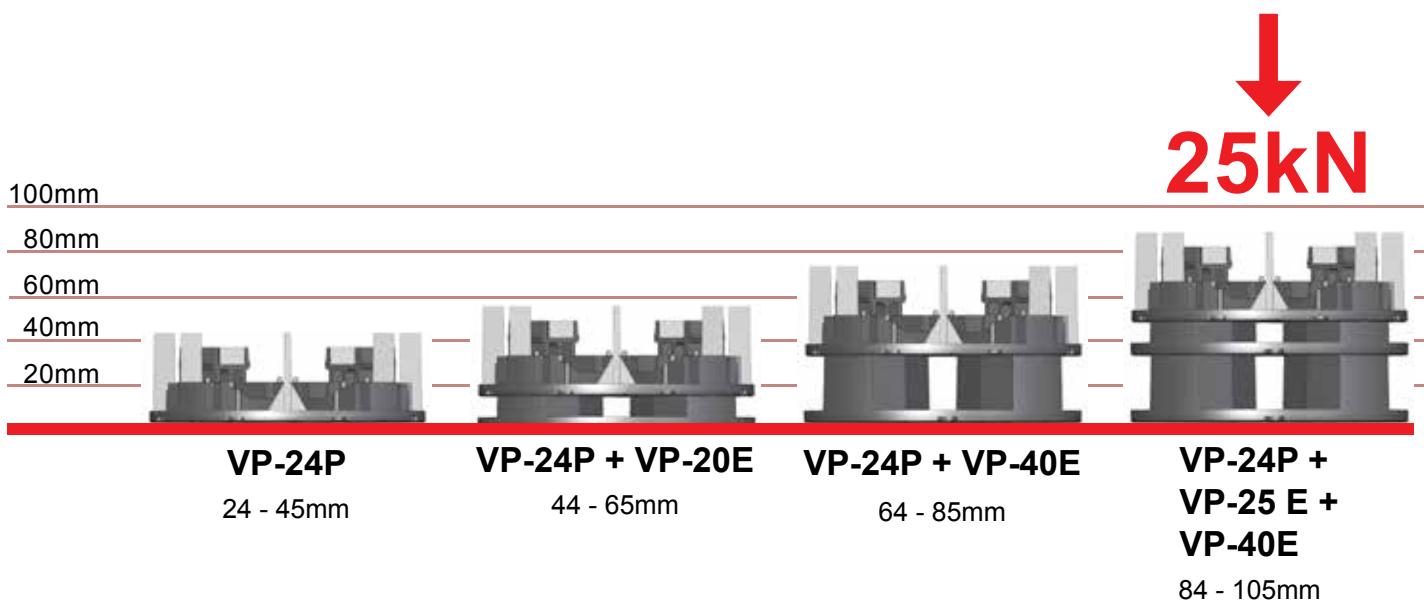

VersiPave®

Les plots VersiPave® sont des plots réglables conçus pour vous fournir des solutions flexibles et rentables pour vos applications de support de terrasses surélevées présentant des différences de hauteurs. Cette solution vous offre un espace pour dissimuler les différents accès techniques, améliore l'isolation thermique et sonore et facilite le drainage en surface tout en permettant l'étanchéité et l'accès aux accès techniques. Il réduit également l'efflorescence et la croissance des algues.

Information sur VersiPave®

VersiPave® est un plot conçu pour supporter vos pavages et réduire vos coûts en matériau et main-d'œuvre sur du long terme. (Ecarteur d'épaisseur de 5 mm)

Il propose une gamme de hauteur de 24 à 45 mm qui peut être augmentée en utilisant les manchons de rehausse VP-20E et VP-40E.

Calles réglables individuellement permettant de compenser des différences d'épaisseur entre dalles.

Possibilité de séparer le plot en deux ou quatre morceaux pour les applications en bord ou coin de mur.

Avantages

- Hauteur minimum de 24 mm
- Réglage progressif par 1 mm
- Adapté au dalles d'épaisseur différentes
- Réutilisable, adapté pour des applications de terrasses temporaires

- Conforme à la norme Green Building
- Facile et léger à installer
- Fabriqué à partir de plastiques recyclés
- Réduit le temps de pose

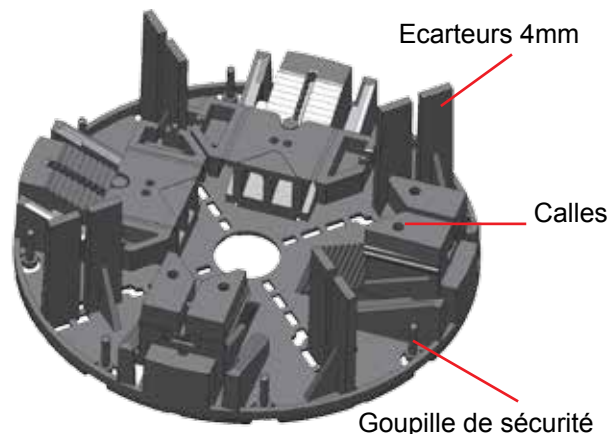

Avantage pour la pose

Manchons de rehausse et réglages faciles et pratiques.

Calles réglables individuellement, convient pour compenser une différence d'épaisseur entre dalles.

Élimine le besoin de chape en sable ou en béton, réduisant la charge sur les structures de bâtiments.

Les joints d'étanchéités entre pavés ne sont plus nécessaires. L'écart entre les dalles fournit une surface de drainage et permet l'expansion et la contraction des matériaux.

Résistance à la compression

Les plots VersiPave® avec manchons d'extension jusqu'à 105 mm présentent une résistance à la compression maximum de $\geq 25\text{kN}$.

Caractéristiques distinctives

Calles indépendantes

Permet la compensation d'épaisseur entre deux dalles.

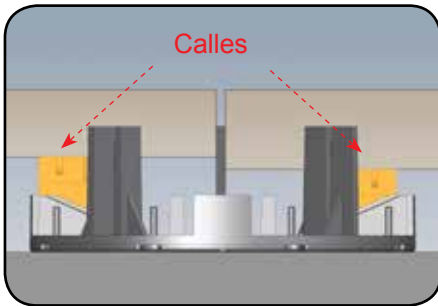

Réglable en hauteur

Permet des réglages précis par palier de 1 mm entre 24 et 45 mm.

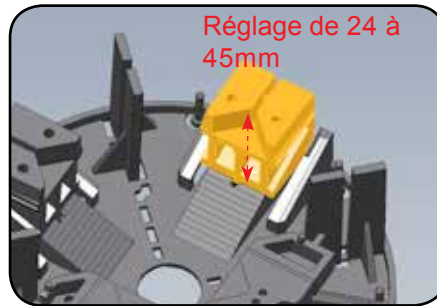

Conception sectionnée

VersiPave et ses manchons de rehausse peuvent être divisés pour les usages en bord et coin de mur.

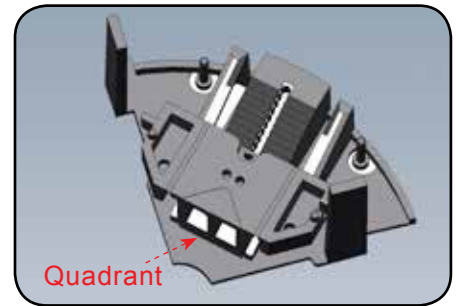

Gamme de hauteur étendue

La hauteur des plots peut être augmentée à l'aide des manchons VP-20 E et VP-40E.

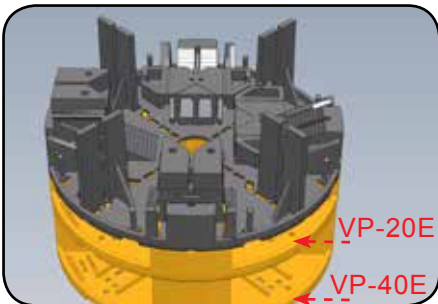

Goupilles de sécurité

Les goupilles de sécurité empêchent tout mouvement des calles après avoir réglé la hauteur.

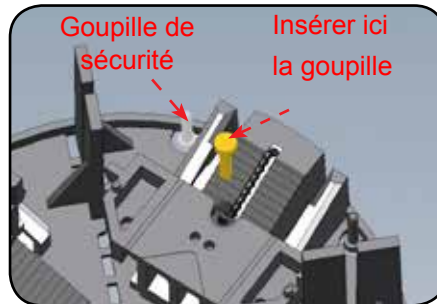

Versatilité

Compatible avec les autres plots Elmich comme les SpiraPave® et VersiJack®.

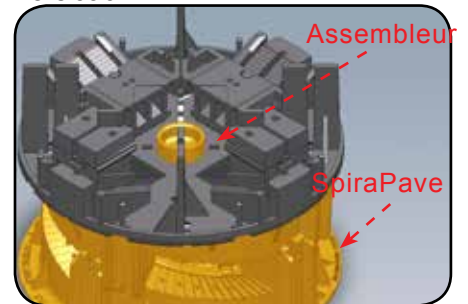

Projects



Burger Retirement Centre, Australien

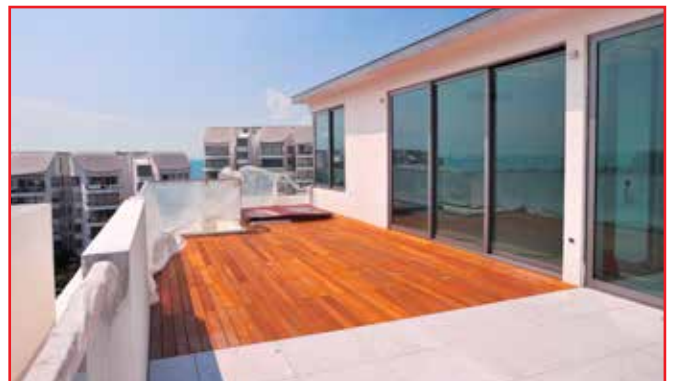

W Residences, Singapour



Chatswood Police Station, Australien



UOB Plaza, Singapour

VersiPave® 4P

VersiPave® 4P est un plot fixe ultra plat, conçu pour supporter des dalles en béton, pierre, granit ou en bois. Il réduit aussi l'efflorescence et la croissance des algues.

Information sur VersiPave® 4P

Les écarteurs de 5 mm intégrés à la solution VersiPave® 4P maintiennent en permanence la position des pavés et l'écart entre eux. L'installation de cette embase d'une épaisseur de 4mm et d'un diamètre de 170 mm prévient de tout dommage lors du placement des dalles.

VersiPave® 4P peut être doublé pour atteindre une hauteur de 8mm. Des réglages supplémentaires sont possibles en utilisant les égalisateurs en Néoprène Elmich de 1 ou 2 mm. Les écarteurs d'une hauteur de 12 mm ne dépassent pas la hauteur finie de votre application quand vous utilisez des dalles fines.

VersiPave® 4P peut être divisé en deux ou quatre morceaux pour les applications en bord et coin de mur.

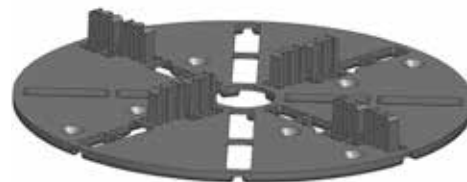

VP-4
avec hauteur 4mm

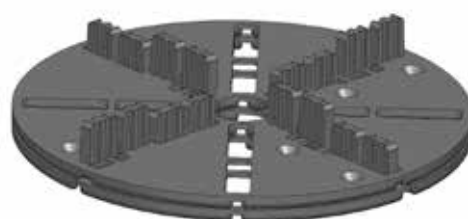

Plot double avec hauteur 8mm

Applications

- Terrasses toitures
- Balcons
- Accès techniques industriels
- Cours
- Podium

Avantages

- Adapté à tout type de pavés
- Maintient la position et l'écartement des pavés
- Fournit une couche de drainage sous le pavé
- Protège la membrane d'étanchéité
- Invisible en surface
- Installation simple et peu coûteuse
- Fabriqué écologiquement à partir de polypropylène recyclé



¼ VP-4P pour coin



½ VP-4P en bord de mur

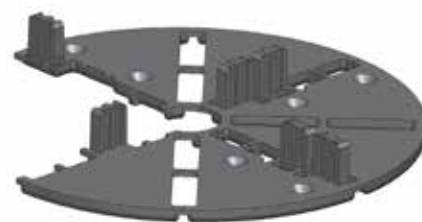

¼ VP-4P autour d'un coin

Remarque: Les informations contenues dans cette brochure sont basées sur les connaissances et l'expérience actuelle et n'infère aucune assurance ou garantie juridiquement contraignante, expresse ou implicite. Les clients potentiels doivent vérifier si toute modification des spécifications ou applications ou autres ont été apportées depuis la rédaction de ces informations.

Respectueux de l'environnement des matériaux recyclés sont utilisés dans la fabrication du produit chaque fois que possible.

Les propriétés physiques du produits, y compris la couleur peuvent varier en raison de la source des matières premières utilisées. La couleur peut également disparaître en raison de l'exposition aux UV.

Tous les composants du produit sont conçus pour une application spécifique, les calculs de conception et de toute variation et / ou l'écart de celui-ci doit être la responsabilité du prescripteur et / ou de l'utilisateur.

Femox GmbH
Ländliweg 1
CH - 5436 Würenlos
+41 (0)56 424 03 80
info@femox.ch
www.femox.ch